

## DRUCKLUFTSEILZUG | LIFTMASTER EHW

### Mobiler Einsatz

Der Druckluftseilzug LIFTMASTER EHW ist eine praktische Ergänzung zum Kettenzug-Programm, wenn kleine Lasten bis 120 kg oft bewegt werden müssen. Alle Geräte sind mit einem hochfesten Seil ausgerüstet, das sich auf einer innenliegenden Trommel sauber aufwickelt.

### Steuerung

Der Typ EHW-R ("R" für remote control) hat einen separaten Drucktastensteuerung wie herkömmliche Kettenzüge, die auch gemäß CE-Vorschriften über eine NOT-AUS-Taste verfügt.

### Automatische Bremse

Die Geräte haben alle eine sichere Automatikbremse, die die Last in jeder Stellung, auch bei Luftausfall, zuverlässig festhält.

### Vielseitig verwendbar

Man benutzt das Gerät vornehmlich an Paletts, zum Heben von Fässern, Ballen, Paketen, über Werkzeugmaschinen in Schwenkarmen etc. In oberer und unterer Hakenstellung schaltet sich das Gerät automatisch ab. Interessant ist die Kombination mit einem Druckluft-Saugheber, wobei beide Geräte über einen Spiralschlauch versorgt werden können. Da das Seil nicht länger sein braucht als des Bedieners Arm reicht, werden die Geräte nur mit dem Standardhub angeboten. Bei allen Geräten kann der Luftdruck bis 4 bar abfallen, wobei die Geschwindigkeit nur geringer ausfällt, die Hubkraft aber erhalten bleibt.



EHW120R

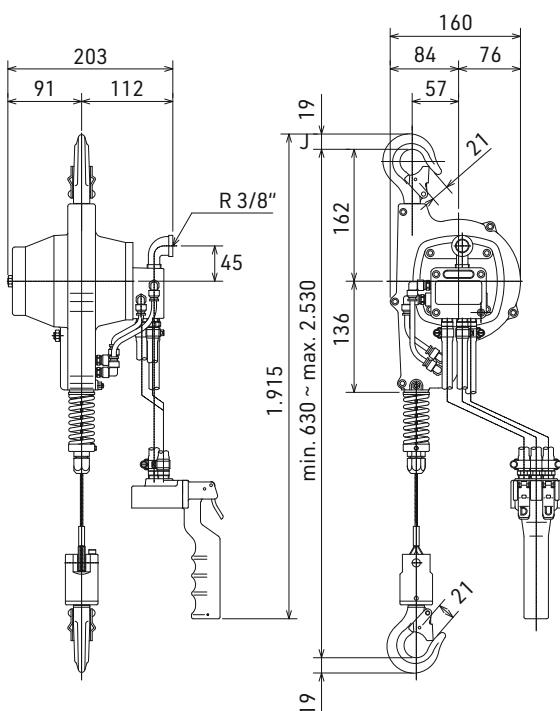

TYP	EHW ...	60R	120R
Tragfähigkeit	kg	60	120
Standardhub	m	2	2
Anzahl der Seilstränge		1	1
Luftdruck	bar	6	6
Hubgeschwindigkeit Volllast 0 -	m/min	26	16
Luftverbrauch	m <sup>3</sup> /min	0,9	0,9
Lufteinlass R	Zoll	3/8"	3/8"
Gewicht mit Standardhub	kg	10	10
EHW mit Standardhub komplett	<b>Best.-Nr.</b>	<b>H10083</b>	<b>H10084</b>

Weitere Ausführungen auf Anfrage!