

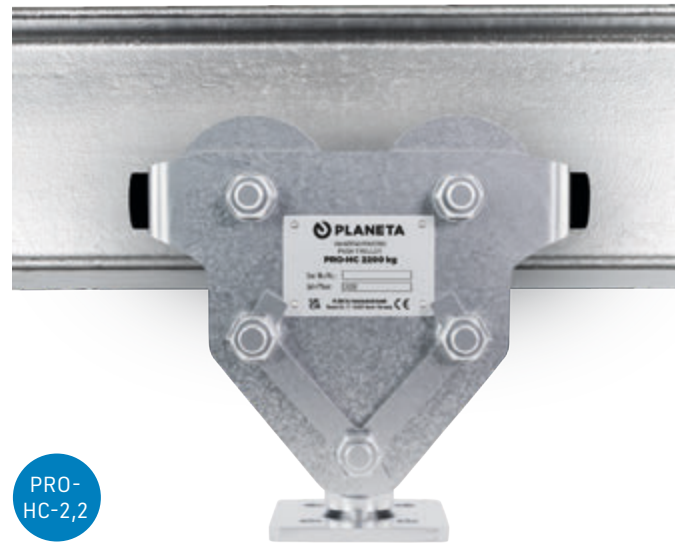

PRO-H-2,2

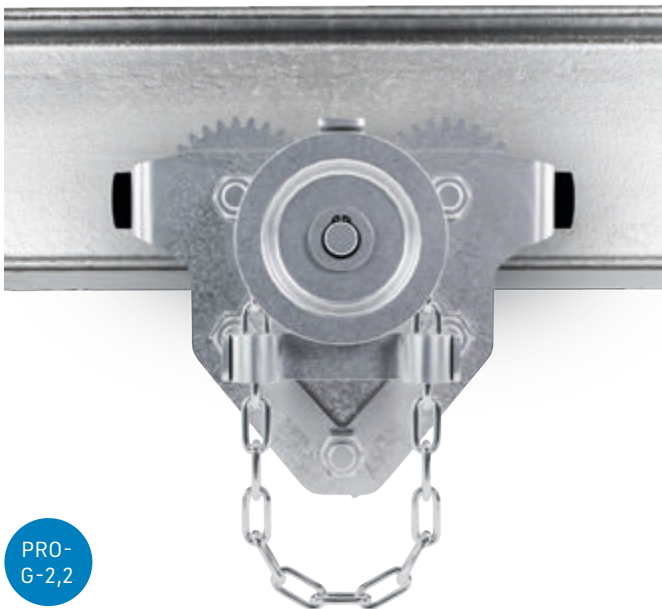

PRO-HC-2,2



PRO-G-2,2

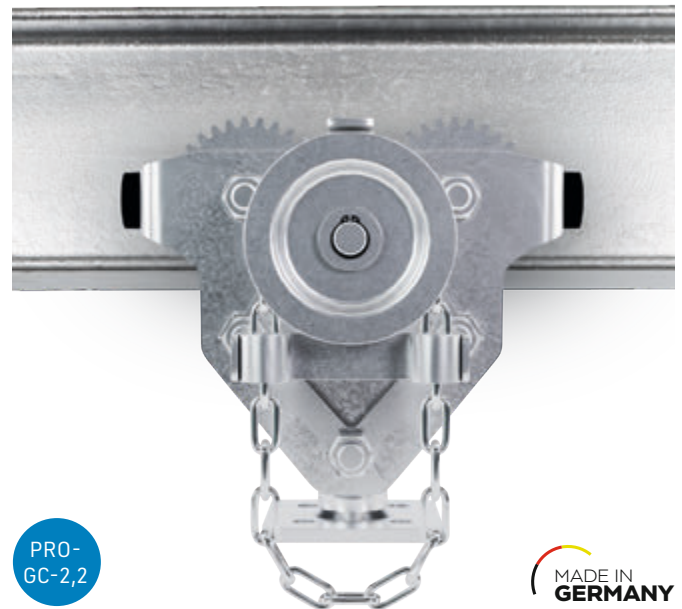

PRO-GC-2,2



FAHRWERKE | PRO

Unsere anpassungsfähigste Fahrwerk-Serie!

PRO-Fahrwerke sind „Made in Germany“ und für anspruchsvolle Hebeprozesse mit manuellen oder motorisch betriebenen Hebezeugen geeignet. Ausgeführt als Roll- und Haspelfahrwerke können sie optional mit unseren Krangelenaufnahmen, Flaschen- oder Kettenzügen zum Bau von effizienten Kransystemen erweitert werden. Der einfache Wechsel

von Distanzscheiben auf den Bolzen ermöglicht eine präzise Einstellbarkeit der Fahrwerke auf nahezu allen Stahlträgern. Die hochwertige Verarbeitung aus robustem und verzinktem Stahl gewährleistet Langlebigkeit und eine hohe Korrosionsbeständigkeit.

Technische Daten:

- 5 Baugrößen, Tragfähigkeiten von 500 kg bis 5.500 kg
- Bis zu 4 Flanschbreiten-Bereiche je Baugröße

- Einflansch-Laufräder mit 2RS-Rillenkugellagern, für gerade und schräge Stahlprofile
- Gummi-Anfahrpuffer
- Absturz- und Klettersicherungen
- Stufenlos einstellbare Lastaufnahmezentrierung

Sonderausführungen auf Anfrage:

- Elektro-/ Zahnstangen-/ Kurvenfahrwerke
- NIROSTA-Ausführung
- Höhere Tragfähigkeiten bis 20.000 kg

PRO-H

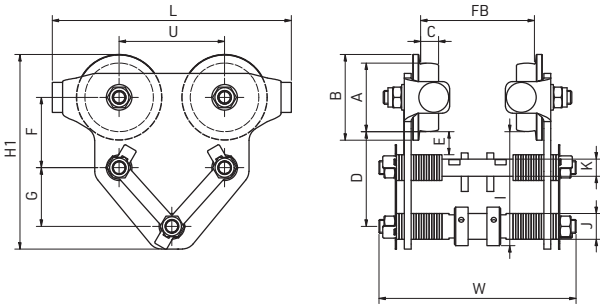

PRO-HC

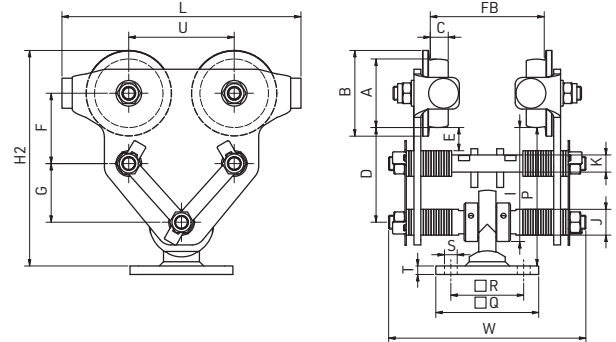

PRO-G

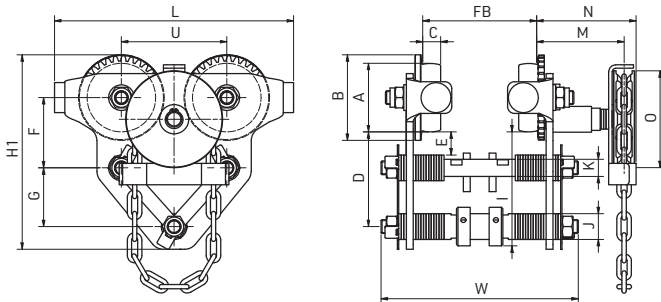

PRO-GC

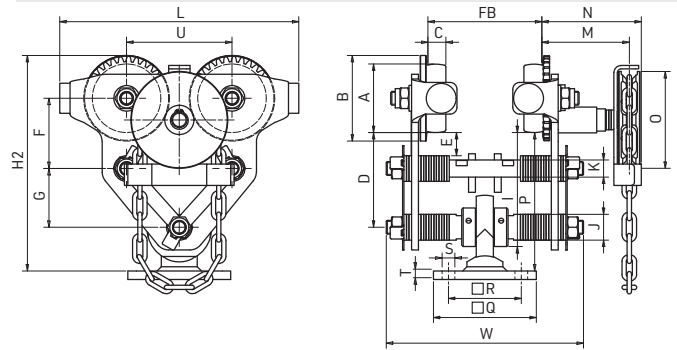

TYP	PRO-H- / -HC- / -G- / -GC- ...	0,5	1,1	2,2	3,3	5,5
Tragfähigkeit	kg	500	1.100	2.200	3.300	5.500
Flanschbreite FB1 min. - max.	mm	55 - 100	55 - 100	70 - 130	90 - 150	100 - 160
Flanschbreite FB2 min. - max.	mm	100 - 150	100 - 150	130 - 180	150 - 200	160 - 210
Flanschbreite FB3 min. - max.	mm	-	150 - 200	180 - 240	200 - 250	210 - 260
Flanschbreite FB4 min. - max.	mm	-	200 - 250	240 - 300	250 - 300	260 - 310
Min. Kurvenradius	m	1	1,5	1,6	2	2,9
Haspelkettenbedienungsänge PRO-G/GC	m	2,5	2,5	2,5	2,5	2,5
A - E	∅ mm / mm / mm / mm / mm	45 / 60 / 15 / 70 / 15	60 / 75 / 17 / 89 / 20	80 / 100 / 21 / 111 / 27	100 / 120 / 24 / 132 / 35	125 / 150 / 28 / 155 / 38
F - G	mm	48 / 45	62 / 57	82 / 69	104 / 79	122 / 93
H1 (FB1 + 2) / (FB3 + 4)	mm	139 / -	176 / 179	223 / 229	270 / 274	324 / 327
H2 (FB1 + 2) / (FB3 + 4)	mm	-	201 / 207	252 / 262	303 / 311	361 / 369
I (FB1 + 2) / (FB3 + 4)	mm	86 / -	109 / 111	133 / 139	160 / 164	186 / 190
J (FB1 + 2) / (FB3 + 4)	∅ mm	20 / -	25 / 30	30 / 35	35 / 40	40 / 45
K - O	∅ mm / mm / mm / ∅ mm	12 / 171 / - / -	15 / 218 / 107 / 120 / 94	20 / 179 / 104 / 118 / 113	25 / 328 / 109 / 122 / 143	30 / 402 / 133 / 145 / 176
P (FB1 + 2) / (FB3 + 4)	mm	-	134 / 140	162 / 172	193 / 201	224 / 232
Q - T	mm	Plattenmaße der Krangelenaufnahme (optional erhältlich) abhängig von Kranbrücken-Profil. Maß-Definition bei Anfrage / Bestellung.				
U	mm	75	99	123	144	174
W (FB1) / (FB2) / (FB3) / (FB4)	mm	165 / 215 / - / -	180 / 230 / 285 / 335	230 / 280 / 340 / 400	275 / 320 / 370 / 420	315 / 355 / 405 / 455
Netto-Gewicht PRO-H (FB1 / FB2 / FB3 / FB4)	kg	3,1 / 3,5 / - / -	6,1 / 6,4 / 7,1 / 7,5	12,4 / 13,0 / 13,9 / 14,7	22,4 / 23,2 / 24,5 / 25,4	41,4 / 42,5 / 44,1 / 45,3
Netto-Gewicht PRO-HC (FB1 / FB2 / FB3 / FB4)	kg	-	PRO-H +1,2 kg	PRO-H +1,2 kg	PRO-H +1,2 kg	PRO-H +1,2 kg
Netto-Gewicht PRO-G (FB1 / FB2 / FB3 / FB4)	kg	-	8,8 / 9,1 / 9,8 / 10,2	15,2 / 15,8 / 16,7 / 17,5	25,6 / 26,4 / 27,7 / 28,6	45,3 / 46,4 / 48,0 / 49,2
Netto-Gewicht PRO-GC (FB1 / FB2 / FB3 / FB4)	kg	-	PRO-G +1,2 kg	PRO-G +1,2 kg	PRO-G +1,2 kg	PRO-G +1,2 kg
PRO-H FB1	Best.-Nr.	G51101	G51111	G51121	G51131	G51141
PRO-H FB2	Best.-Nr.	G51102	G51112	G51122	G51132	G51142
PRO-H FB3	Best.-Nr.	-	G51113	G51123	G51133	G51143
PRO-H FB4	Best.-Nr.	-	G51114	G51124	G51134	G51144
PRO-HC FB1 inkl. Krangelenaufnahme	Best.-Nr.	-	G51111 + G58011	G51121 + G58021	G51131 + G58031	G51141 + G58041
PRO-HC FB2 inkl. Krangelenaufnahme	Best.-Nr.	-	G51112 + G58012	G51122 + G58022	G51132 + G58032	G51142 + G58042
PRO-HC FB3 inkl. Krangelenaufnahme	Best.-Nr.	-	G51113 + G58013	G51123 + G58023	G51133 + G58033	G51143 + G58043
PRO-HC FB4 inkl. Krangelenaufnahme	Best.-Nr.	-	G51114 + G58014	G51124 + G58024	G51134 + G58034	G51144 + G58044
PRO-G FB1	Best.-Nr.	-	G51211	G51221	G51231	G51241
PRO-G FB2	Best.-Nr.	-	G51212	G51222	G51232	G51242
PRO-G FB3	Best.-Nr.	-	G51213	G51223	G51233	G51243
PRO-G FB4	Best.-Nr.	-	G51214	G51224	G51234	G51244
PRO-GC FB1 inkl. Krangelenaufnahme	Best.-Nr.	-	G51211 + G58011	G51221 + G58021	G51231 + G58031	G51241 + G58041
PRO-GC FB2 inkl. Krangelenaufnahme	Best.-Nr.	-	G51212 + G58012	G51222 + G58022	G51232 + G58032	G51242 + G58042
PRO-GC FB3 inkl. Krangelenaufnahme	Best.-Nr.	-	G51213 + G58013	G51223 + G58023	G51233 + G58033	G51243 + G58043
PRO-GC FB4 inkl. Krangelenaufnahme	Best.-Nr.	-	G51214 + G58014	G51224 + G58024	G51234 + G58034	G51244 + G58044
Mehrbedienlänge Haspelkette je m	Best.-Nr.	auf Anfrage	auf Anfrage	auf Anfrage	auf Anfrage	auf Anfrage

Weitere Tragfähigkeiten bitte anfragen!